

YL-200(300)Series

사용자설명서

BINDTec

Contents

YL-200(300)series 사용자설명서

1. 안전설명서
2. 제품소개
3. 세부항목
4. 설계도
5. 띠지 장착 및 제거 방법
6. 동작 설명서
7. 온도조절 방법
8. 길이 조절 방법
9. 제품사양
10. 안전주의사항

*품질 보증서



고객의 안전을 위해

기계작동을 하기 전에 사용설명서를 주의 깊게 읽어주시기 바랍니다.



관리 요구사항

- 1.전원 AC220(220/110V:YL-300가 제대로 공급되고 있는지 확인하십시오. 전압변동 폭은 최대한 적어야 합니다.
- 2.고온, 다습 등 환경이 불안정한 경우 기계 작동이 원활하지 않을 수 있습니다. 위와 같은 환경에서 기계 작동 시 띠지가 잦(밴드가 롤러에 감기는 현상)이 발생할 수 있습니다.
- 3.기계를 일주일 간격으로 청소해주십시오. 특히 롤러부분 세척이 중요합니다.
- 4.사용자 임의의 개조, 분해 시 당사는 A/S를 책임지지 않습니다.
- 5.기계 작동 중이거나 전원을 차단하고 10분 이내에는 히터부분을 만지지 마십시오. 화상의 위험이 있습니다.
- 6.기계사용 후 전원은 반드시 꺼주십시오.

2

제품 소개

자동 종이/필름 결속기 (YL-200/300시리즈)

- ❑ 설치 방법이 간단하고, 소형이므로 공간을 효과적으로 사용할 수 있습니다.
- ❑ 띠지를 자동으로 재 투입 해주는 시스템을 가지고 있으므로 띠지를 재 투입 하기 위해 추가적인 작업이 필요 없으며 이 기능은 매우 빠르고 정확합니다.
- ❑ 지폐, 소형박스, 도시락, 파우치, 봉투, 1+1등을 손상 없이 단단히 결속
- ❑ 결속 시 유해물질이 전혀 발생 하지 않는 장점이 있습니다.
(단, 당사에서 공급하는 띠지 사용 시)



3

세부항목

다음 부품들을 확인해 주십시오.

<YL-200/300>

1. 기계몸체 1개
2. 좌우 띠지 가이드 각 1개
3. 상판 가이드 1개
4. 손잡이 볼트 2개
5. 왼쪽 보조 가이드 1개
6. 파워케이블 1개

4

설계도

[YL-200, 300]

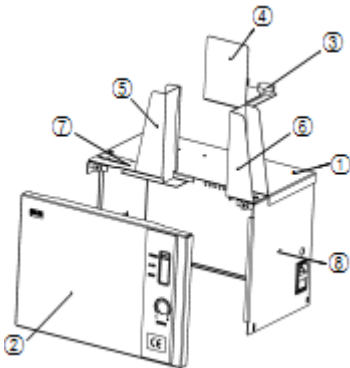

- 1.상판
- 3.손잡이볼트
- 5.좌 가이드
- 7.보조가이드

- 2.도어
- 4.뒤 가이드
- 6.우 가이드
- 8.메인(뒤) 케이스

5

띠지 장착 및 제거 방법

1. 전면케이스를 엽니다. 전원이 연결되었다면 ⑨토글스위치에 의해 띠지장착모드와 걸속모드로 전환할 수 있습니다. ⑨토글스위치가 위쪽(오른쪽)으로 되어있다면 띠지장착모드입니다. 띠지장착모드에 있다면 ①파워스위치의 램프가 점멸 할 것입니다. 띠지를 ②띠지(테이프)출더에 끼워 넣습니다. 이때 띠지가 풀리는 방향이 올바른지 확인합니다.
2. 띠지의 끝을 잡고 ③가이드롤러를 거쳐 ④위쪽롤러와 ⑤아래쪽롤러(메인롤러) 사이에 띠지를 끼우고 ⑥오토/전진스위치를 누르면 롤러가 회전하여 띠지를 전진시킬 것입니다. 이때 띠지를 그림과 같이 투입시킵니다.
3. 띠지가 너무 많이 투입되었거나 동작 중 잦(띠지가 롤러에 감기는 현상)이 발생하였을 경우, ⑦시작/후진스위치를 누르면 롤러가 역회전 하여 띠지를 제거할 수 있습니다.
4. ⑧길이조절볼륨을 조정하여 적당한 재 투입 길이를 조정합니다.
5. ⑨토글스위치를 아래쪽(왼쪽)으로 전환하면 걸속모드로 자동으로 전환되고 히터가 가열 됩니다. 처음에는 ⑦시작/후진스위치가 점등될 것이고, ⑥오토/전진스위치가 점등될 것입니다. 마지막으로 ①파워스위치가 점멸한다면, 현재 온도가 설정 값에 도달한 것이므로, ①파워스위치를 눌러 투입한 띠지를 잘라내면 새 띠지가 장착될 것입니다.
6. 띠지 장착을 실패하거나 동작 중 다시 장착하려는 경우에는 ①파워스위치를 2초 이상 누르면 현재 장착되어 있는 띠지를 잘라내고 새로운 띠지가 장착될 것입니다.

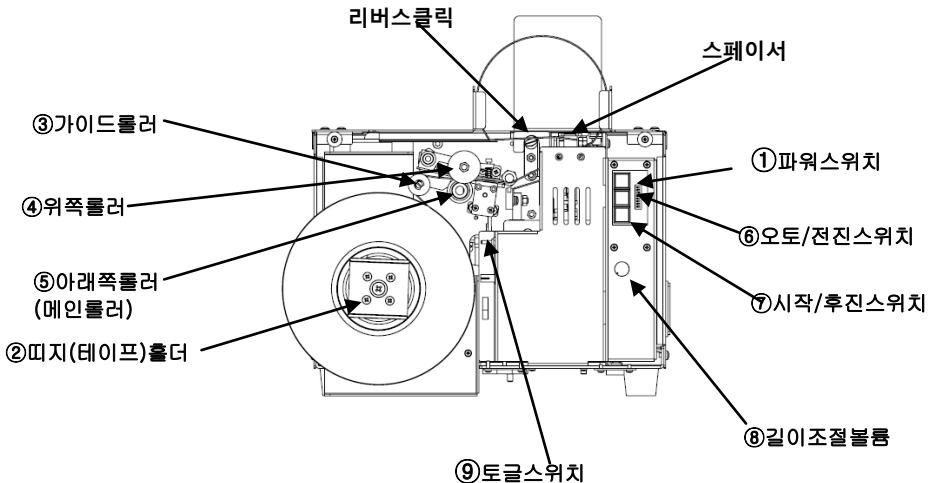

6

동작 설명서

<준비과정>

- 1 파워케이블을 파워 플러그 소켓(FUSE 홀더, 스위치 일체형)에 삽입합니다.
- 2 전원 스위치를 켭니다.
- 3 띠지 장착법에 따라 띠지를 장착합니다.
 - ▶ 띠지 장착 시 방향을 반드시 확인하시고, 띠지가 본체에 확실히 장착되었는지 확인 하십시오.

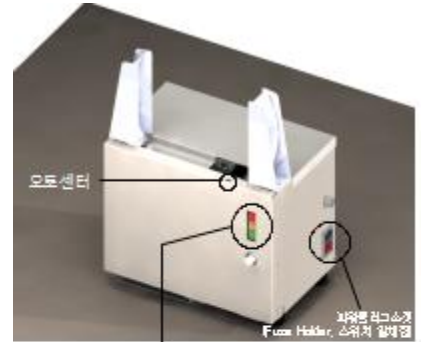

<수동모드>

- 1 띠지 장착이 끝나면 수동 모드가 됩니다.
- 2.포장할 내용물을 장착된 띠지 사이에 올려 놓으십시오.(오토센서에 물품이 감지가 되면 시작버튼이 점멸 할 것입니다.)
- 3 시작 버튼을 누르면 결속이 될 것이고 띠지는 붙어지는 동시에 잘려지게 됩니다. 결속이 끝난 후 다음 작업에 필요한 띠지가 장착 될 것입니다. 결속작동은 이러한 원리로 연속적으로 할 수 있게 됩니다.

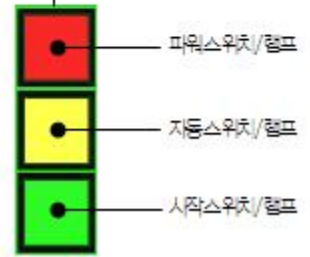

▶ 자동 모드에서 수동 모드로 전환 하고자 할 경우 자동 스위치를 눌러 줍니다.

<자동모드>

- 1 자동스위치를 누르면 자동스위치 램프가 점등되고 자동모드로 전환됩니다.
- 2 띠지가 완전히 장착 되어있는 상태에서 결속할 물품을 장착된 띠지 사이에 올려놓습니다.
- 3 센서에 물품이 감지되면 자동적으로 결속할 물품이 결속이 됩니다.
자동모드에서는 스타트 버튼을 누르지 않아도 자동으로 결속이 됩니다.

- ▶ 스페이서가 제자리에 서 있지 않는 경우에는 시작스위치나 파워 스위치를 누르면 제자리에 놓입니다.
- ▶ 특히 자동모드에서는 센서를 읽게 하면 제자리에 놓이게 됩니다.

7

온도 조절 방법

주위 환경과 띠지의 재질에 따라서 띠 스위치를 조작하여 히터온도를 최적의 상태로 맞춰야 합니다. 이러한 조작을 위해, 전면 패널을 열고, 해당 온도의 띠스위치를 'ON' 위치에 맞추십시오.

조작 예

NO.3번 스위치만 ON하면 히터의 온도가 160℃로 가열이 됩니다.

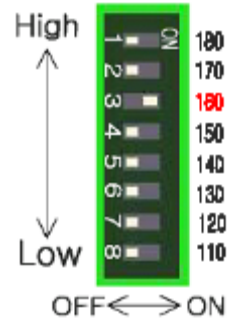

8

길이 조절

띠지 길이는 길이볼륨을 이용하여 사용자가 원하는 길이로 손쉽게 조절 할 수 있습니다



9

제품 사양

속도	Binding(paper/film)	20-21 cycles/minute
결속사이즈	YL-200 : 210 (w) x 170 (H) mm	
	YL-300(S) : 300 (W) × 170 (H) mm	
전원	YL-200 : AC 220V 50/60Hz 1.6A	
	YL-300(S) : AC 110V, 220V 50/60Hz 1.6A	
소비전력	150W	
히터	Plate type	
띠지 폭	YL-200 : paper 20,30,40 / film 20,30	
	YL-300 : paper 30,40 / film 30mm	
	YL-300S : paper 30mm / film 30mm	
제품사이즈	YL-200 : 324 (W) × 210 (D) × 240 (H) mm	
	YL-300 : 420 (W) × 210 (D) × 240 (H) mm	
	YL-300S: 420 (W) × 210 (D) × 940 (H) mm	
무게	YL-200 : 17kg	
	YL-300 : 18kg	
	YL-300S :33kg	

10

안전주의사항

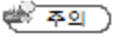

주의

건조하고 서늘한 곳에 보관하십시오. 고온, 다습 환경에 노출 시 기계 폭발 및 화재의 위험이 있습니다.



감전을 방지 하시려면 케이스를 벗기지 마십시오.



�터 부분에 손을 가까이 대지 마십시오.
�터의 날이 날카로워 증상의 위험이 있습니다.



히터 부분에 손을 가까이 대지 마십시오.
고열에 의해 화상의 위험이 있습니다/

내부부품을 만지지 마십시오. 고장의 원인이 됩니다.

품질보증서

(주)바인텍은 사용자가 제품을 구입한 날로부터 결속기의 재질 및 작업상의 하자가 있을시 아래의 보증조건에 따라서 12개월간 이러한 보증의 조건하에서 부품의 수리 및 교체를 해드립니다.

보증에 따른 서비스를 받기 위해서 구입자는 구입 날짜를 확인 할 수 있는 구입 영수증 또는 기타 증빙자료를 제출하여야 합니다.

보증조건

정상적인 사용 및 합리적인 취급을 전제로 사용자의 매뉴얼 및 설치 지침에 따라서 제품을 사용 하였을 때에만 보증을 해드립니다.

유료 서비스

- 고장이 아닌 경우 서비스를 요청하시면 요금을 받게 되므로 반드시 사용설명서를 읽어 주십시오.
- 소비자 과실로 고장인 경우
 - 소비자 취급 부주의 또는 허가 없이 개조 및 수리를 하여 고장 발생시
 - (주)바인텍에서 미 지정한 부품 사용으로 고장 발생시
 - 천재지변에 의한 고장 발생시나 소모품의 수명이 다한 경우

모 델		적용밴드	
구입년월일		Serial NO.	
구입처			



주)바인텍

경기도 성남시 중원구 사기막골로 177,1011(금강하이테크밸리)

Tel : 031-734-2868 Fax : 031-734-2869

E-mail : bindtec@naver.com

<http://www.bindtec.kr>