

YL-203 Series

사용자 매뉴얼

BINDTec

목차

- 1.제품 소개
- 2.밴드 장착 및 부속품 확인
- 3.주요 명칭
- 4.작동방법 및 조절 방법
- 5.고장 해결 방법
- 6.청소 & 유지 보수
- 7.사양



주의



1. AC전원 코드를 제품에 연결하기 전에 제품 옆에 표시 된 AC정격 전압이 전원의 입력 전압과 일치 하는지 확인하여 주십시오.
(220V/110V)

2. 제품의 상판을 열 경우 히터에서 고온이 발생하여 화상을 입을 수 있습니다.



3. 화재의 위험이나 전기적인 충격을 위해서 제품을 비가 오거나 습기가 많은 곳에 보관하지 마십시오.

4 밴드의 방향이 제대로 되어 있는지 확인하시기 바랍니다.

1 제품 소개

- 사무실이나 협소한 공간에서도 결속 할 수 있는 디자인.
- 고장율의 최소화
- 잼 방지 장치 장착

반자동 결속기

YL-203



YL-203S



YL-203SII

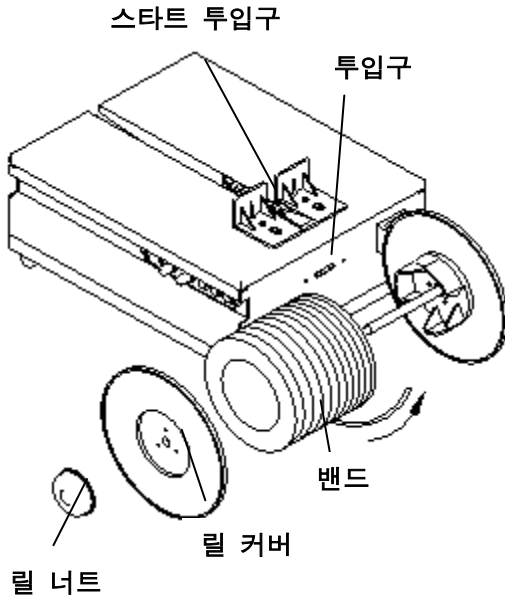

1. 밴드 장착

*밴드의 방향을 확인 후에 그림과 같이 릴대 뭉치에 조립하십시오.

*밴드 끝이 많이 휘어있거나, 손상이 있을 시에는 끝을 가위로 잘라 주십시오.

2. 밴드 투입

*피드 스위치를 누른 상태에서 밴드를 투입구에 천천히 넣어 주십시오.

*밴드가 삽입 뒤 레일을 돌아 멈출 때에 스위치를 놓아 주십시오.

부속품

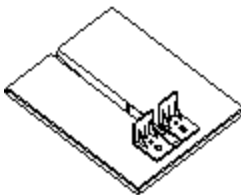

상판

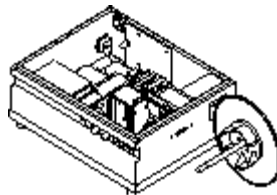

메인 바디



릴 뭉치



파워 케이블



pp밴드



매뉴얼

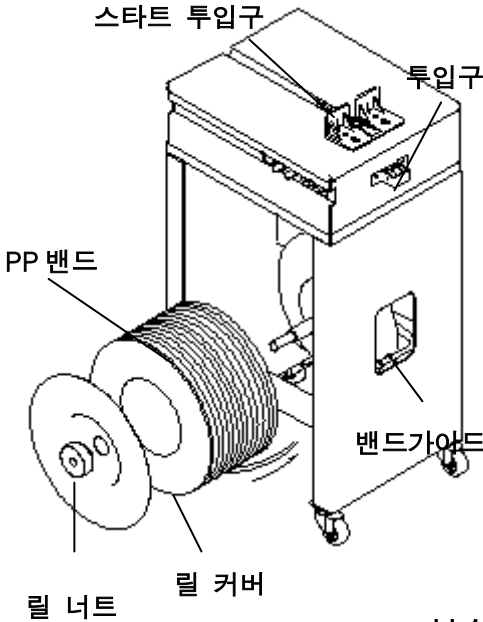

1. 밴드 장착

*밴드의 방향을 확인 후에 그림과 같이 릴대 멩치에 조립하십시오.

*밴드 끝이 많이 휘어있거나, 손상이 있을 시에는 끝을 가위로 잘라 주십시오.

2. 밴드 투입

*피드 스위치를 누를 상태에서 밴드를 투입구에 천천히 넣어 주십시오.

*밴드가 삽입 뒤 레일을 돌아 멈출 때에 스위치를 놓아 주십시오.

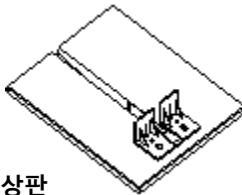

부속품

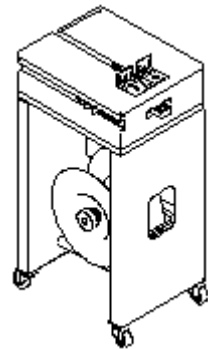
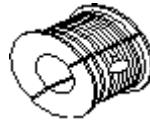

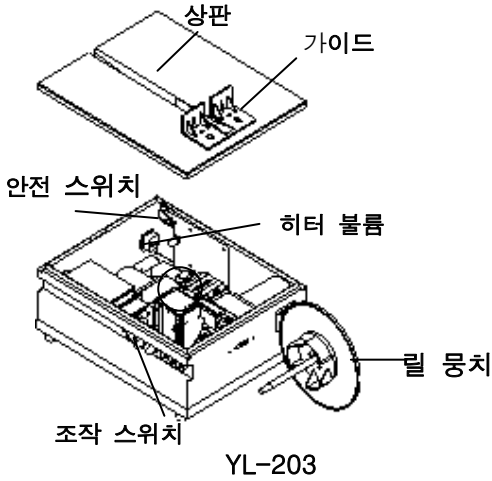

전원 연결부

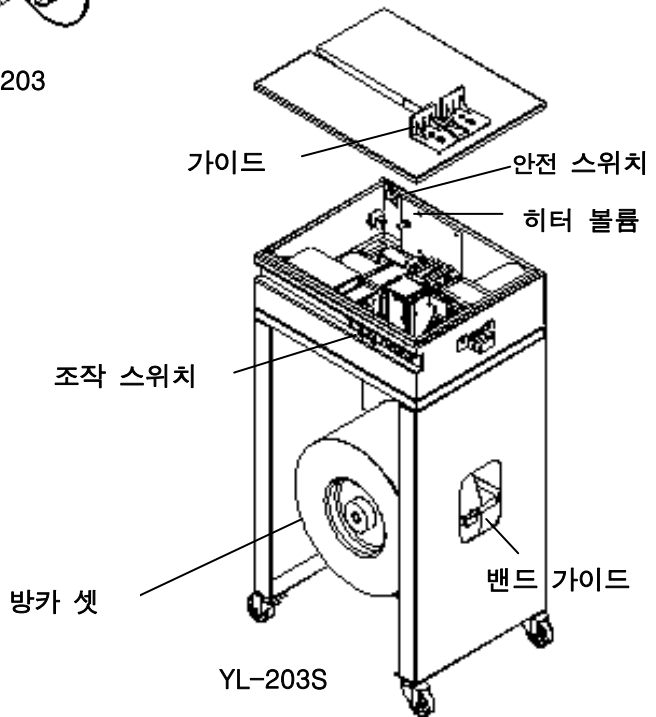

하이드로 베이스 파트

프레임 파트

슬라이드 파트

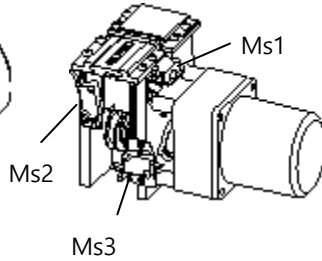
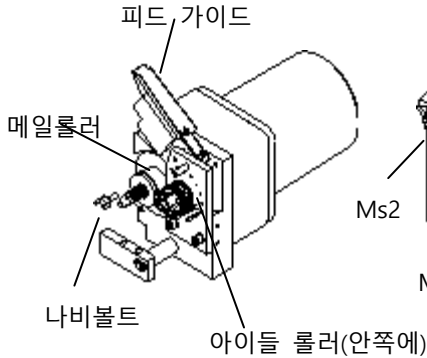

기계 주요 명칭

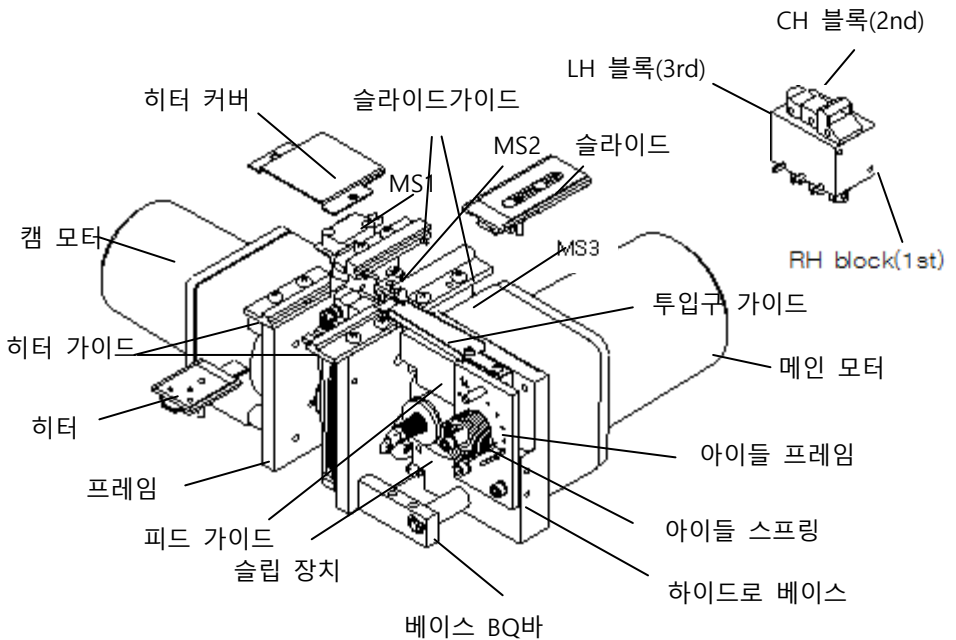

- 1.전원 켜 다음 히터를 예열 시킨다.(약 1 분정도)
- 2.피드 버튼을 누른 상태에서 밴드를 투입구에 천천히 밀어 넣어 주세요.
메인롤러와 아이들러 롤러가 맞물려 밴드를 물고 배출합니다.
- 3.결속물을 가이드쪽에 붙이고 밴드를 스타트 투입구로 넣어주세요.
- 4.스타트 투입구에 넣으시면 포장물을 결속하고 길이 조정한 만큼 밴드를 배출합니다.



전원 스위치: 전원 스위치를 켜서 히터를 1 분간 예열을 시킨 후 사용 하십시오. (좌측 옆면)

길이 볼륨: 결속물의 크기에 맞게 밴드의 길이를 조정 하십시오.
(오른쪽으로 돌릴수록 길게 나옵니다.)

텐션 볼륨: 이 버튼은 사용 용도에 따라 사용자가 조절 할 수 있습니다. 4 단계 작동(0.02, 0.04, 0.08, 0.16 초)

피드 버튼: 이 버튼을 누르면 밴드가 앞으로 나옵니다.

BACK 버튼: 이 버튼을 누르면 밴드가 뒤로 갑니다

온도 조절 방법

밴드가 잘 접착 되지 않을 때 히터 볼륨을 오른쪽으로 돌려서 적정 온도로 맞춰준다.(출력 전압:4.3~6.3V)

적정온도: 스위치 볼륨을 6~7 정도에 놓으시면 됩니다.



결속력 조절 방법

기계 앞에 있는 텐션 볼륨(Tension volume)을 좌, 우로 돌려 결속력을 조절한다.



4 단계로 되어 있어 그 선택한 시간만큼 더 당기게 됩니다.
(0.02 초, 0.04 초, 0.08 초, 0.16 초)

길이 조정 방법(LENGTH)

기계 앞에 있는 LENGTH 볼륨을 좌,우로 돌려 앞으로 나오는 길이를 조절한다.

SHORT

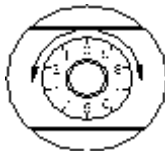

LONG

상태	점검 및 시행 조치
1.기계가 동작하지 않는다.	*전원 코드가 빠져 있지 않은가 확인하십시오. (전원이 들어 왔는지 확인 해주십시오.) *사용전압이 맞는지 확인 하십시오. *안전 스위치가 작동 되는지 확인하십시오. (상판이 제대로 닫혀 있는지 확인하십시오.)
2.스타트가 작동하지 않는다.	*ms1 스위치가 잘 작동 하는지 확인 하십시오. *공기가 원활하게 움직이는지 확인 하십시오. *슬라이드 옆에 붙어 있는 팬스프링을 점검 하십시오.
3. 밴드가 투입이 잘 되지 않는다.	*아이들 롤러 부분에 이물질이 많은지 확인 하십시오. *자사 pp 밴드가 맞는지 확인 하십시오.
4. 결속 시 강하게 묶이지 않는다.	*텐션 볼륨이 soft 로 되어 있는지 확인하십시오. *롤러 부분을 메칠 알코올로 세척하여 주십시오. *아이들 스프링에 이상이 있는지 확인하십시오
5. 피드의 전진, 후진 버튼이 동작 하지 않는다.	*배선이나 선이 빠져 있는지 확인 하십시오. *PCB 나 버튼에 문제가 있는지 확인 하십시오.
6. 리셋이 동작 하지 않는다.	*배선이나 PCB 를 점검 해 주십시오. *슬라이드의 슬라이드 세퍼레이터가 블록에 물려서 못 움직이는지 확인 하십시오.

***메인 롤러 세척**

나비볼트를 풀러주시고 피드 가이드를 위로 올린 다음 세척제 (메칠 알코올)를 사용하여 밴드 찌꺼기를 제거하여 주십시오.

***슬라이드 및 히터 세척**

슬라이드 및 히터를 분리 한 후에 밴드 찌꺼기를 세척 하십시오.

이 때 히터가 뜨거울 수 있으니 주의 하십시오.

***팬부분도 청소를 해 주십시오.(연기가 많이 나올 때)**

주의! 기계를 수리하거나 세척 시에는 화상, 전기적 충격, 기계적 충격에 주의 하십시오.

유지 보수

*직사광선이나 비가 오는 곳은 피해 주십시오.

*환기가 안 되는 곳은 피해 주십시오.

*바닥이 수평이 안 되는 장소는 피해 주십시오.

*전원 플러그를 실내의 전용 콘센트에 접속하여 주십시오.

*전원 전압이 맞는지 확인하여 주십시오.

*주기적으로 청소를 해 주십시오.

기계에 이상이 있어 조치를 하여도 안 될 경우에는 구매점이나 본사로 다음 사항들을 연락하여 주십시오.

1.고장 상태 2.기종명 3.제조번호 4.구입 년 월 일

TEL:031) 734-2868 FAX:031) 734-2869

테이블 사이즈	405(W) X 325(D) mm
기계 사이즈	YL-203 : 651(W) X 325(D) X 221(H) mm
	YL-203S : 405(W) X 325(D) X 790(H) mm
	YL-203SII : 405(W) X 325(D) X 790(H) mm
전압	110/220V , 50/60Hz
소비전력	250W
히터	Heat welding by heat plate
결속력	7~25kgf
밴드 사양	YL- 203 : 0.7t, 8,10mm 1.5kg
	YL-203S (SII) : 0.7t, 10mm 5kg
기계 무게	YL-203 : 17Kg
	YL-203S : 34Kg
	YL-203SII : 38Kg

보 증

(주) 바인텍은 사용자가 제품을 구입한 날로부터 결속기의 재질 및 작업상의 하자가 있을시 아래의 보증조건에 따라서 12개월간 이러한 보증의 조건하에서 부품의 수리 및 교체를 해드립니다.

보증에 따른 서비스를 받기 위해서는 구입자는 구입 날짜를 확인 할 수 있는 구입 영수증 또는 기타 증빙자료를 제출하여야 합니다.

보증조건

정상적인 사용 및 합리적인 취급을 전제로 사용자의 매뉴얼 및 설치 지침에 따라서 제품을 사용 하였을 때에만 제품의 보증을 하여 줍니다.

유료 서비스

*고장이 아닌 경우 서비스를 요청하시면 요금을 받게 되므로 반드시 사용설명서를 읽어 주십시오.

*소비자 과실로 고장인 경우

-소비자 취급 부주의 또는 함부로 개조 및 수리를 하여 고장 발생시

-(주)바인텍에서 미지정한 부품 사용으로 고장 발생시

-천재지변에 의한 고장 발생 시나 소모품의 수명이 다한 경우

모델		적용밴드	
구입년월일		serial no	
구입처			



경기도 성남시 중원구 사기막골로 177,1018~19 호

TEL : 031-734-2868 /FAX : 031-734-2869

E-mail : bindtec@naver.com <http://www.bindtec.kr>