

YL-303 시리즈

사용자설명서

BINDTec

목차

1.제품 소개

2.밴드 장착 및 부속품 확인

3.주요 명칭

4.작동 방법 및 조절 방법

5.고장 해결방법

6.청소& 유지보수

7.사양

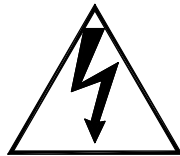

주의



1. AC 전원 코드를 제품에 연결하기 전에 제품 옆에 표시 된 AC정격 전압이 전원의 입력 전압과 일치 하는지 확인하여 주십시오..

2. 제품의 상판을 열 경우 히터에서 고온이 발생하여 화상을 입을 수 있습니다.

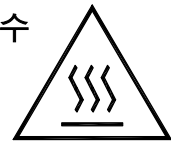

3. 화재의 위험이나 전기적인 충격을 위해서 제품을 비가 오거나 습기가 많은 곳에 보관하지 마십시오.

4. 밴드의 방향이 제대로 되어 있는지 확인하시기 바랍니다.

1 제품 소개

- 사무실이나 협소한 공간에서도 결속 할 수 있는 디자인.
- 스타트 버튼이나 foot s/w 를 누르면 자동 결속.
- 고장율의 최소화
- 잼 방지 장치 장착
- 풋스위치 (foot s/w)로 작동이 용이 함



YL-303B



YL-303H



YL-303HII



YL-303R

2 밴드 결속 및 부속품 확인

YL-303R

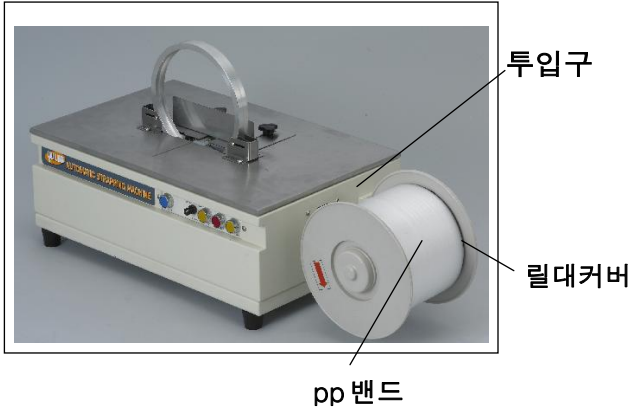

1. 밴드 장착

*밴드의 방향을 확인 후에 그림과 같이 릴대 멍치에 조립하십시오.

*밴드 끝이 많이 휘어있거나, 손상이 있을시에는 끝을 가위로 잘라 주십시오.

2. 밴드 투입

*피드 스위치를 누른 상태에서 밴드를 투입구에 천천히 넣어 주십시오.

*밴드가 삽입 뒤 레일을 돌아 멈출 때에 스위치를 놓아 주십시오.

부속품

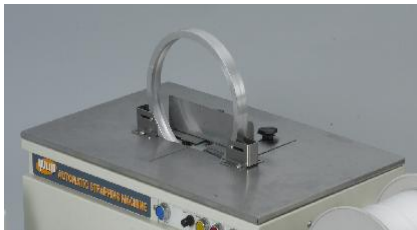

상판

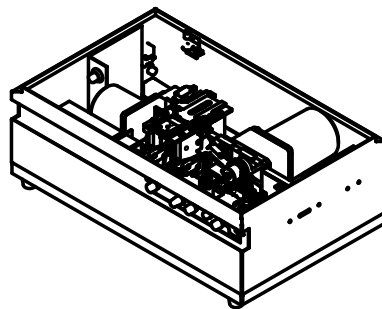

본체

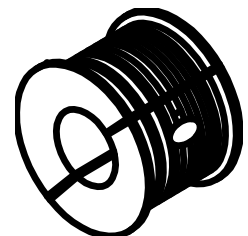

p.p 밴드

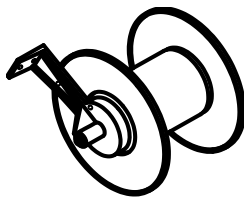

릴대 멍치

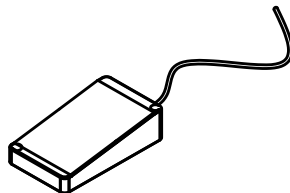

풋 스위치



전원케이블



매뉴얼

YL-303H

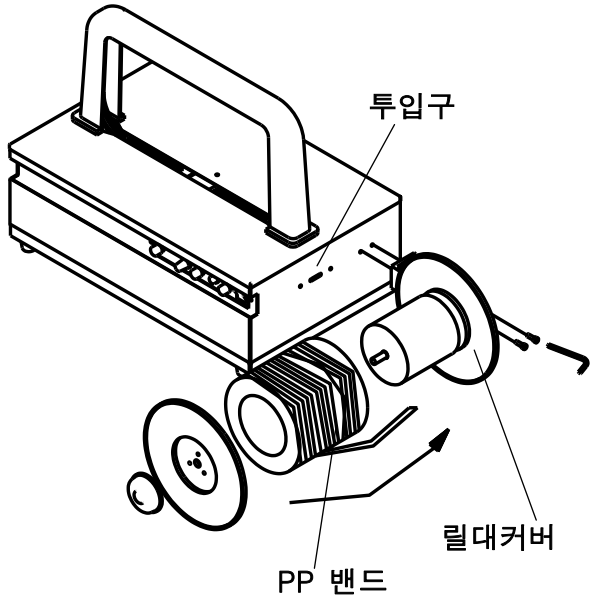

1.밴드 장착

*밴드의 방향을 확인 후에 그림과 같이 릴대 뭉치에 조립하십시오.

*밴드 끝이 많이 휘어있거나, 손상이 있을 시에는 끝을 가위로 잘라 주십시오.

2.밴드 투입

*피드 스위치를 누른 상태에서 밴드를 투입구에 천천히 넣어 주십시오.

*밴드가 삽입 뒤 레일을 돌아 멈출 때에 스위치를 놓아 주십시오.

부속품

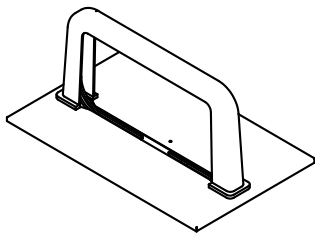

상판

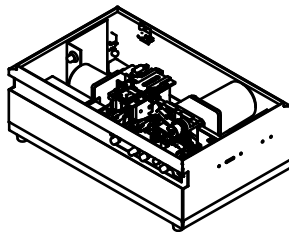

본체



p.p 밴드

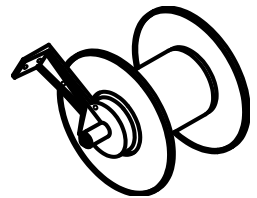

릴대뭉치

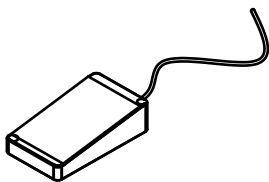

풋 스위치

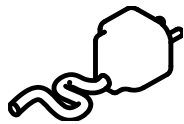

전원케이블

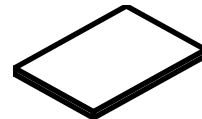

매뉴얼

YL-303B

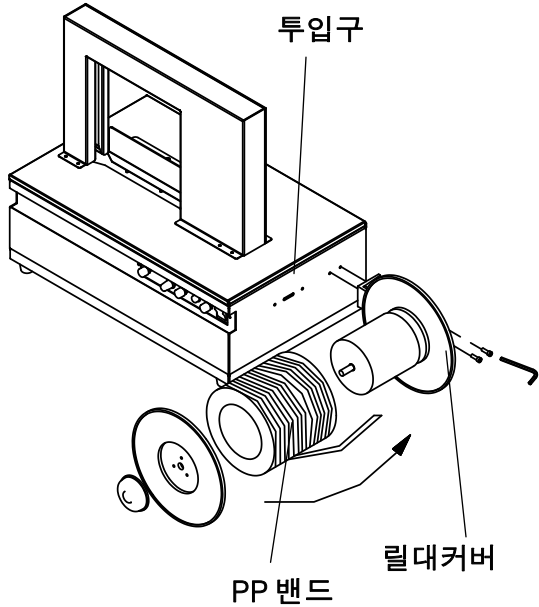

- 1.밴드 장착**
- *밴드의 방향을 확인 후에 그림과 같이 릴대 뭉치에 조립하십시오.
 - *밴드 끝이 많이 휘어있거나, 손상이 있을 시에는 끝을 가위로 잘라 주십시오.
- 2.밴드 투입**
- *피드 스위치를 누른 상태에서 밴드를 투입구에 천천히 넣어 주십시오.
 - *밴드가 삽입 뒤 레일을 돌아 멈출 때에 스위치를 놓아 주십시오.

부속품

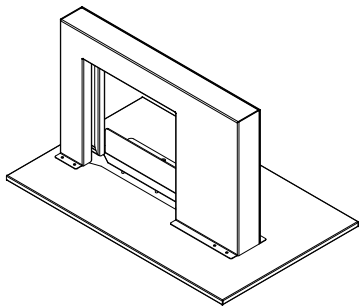

상판

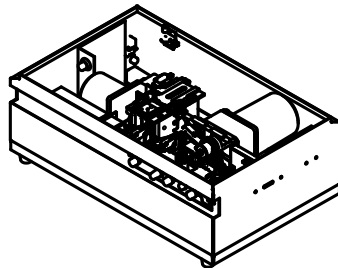

본체



p.p 밴드



전원케이블

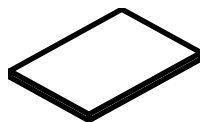

매뉴얼

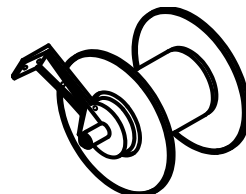

릴대뭉치

3 주요명칭

YL-303H

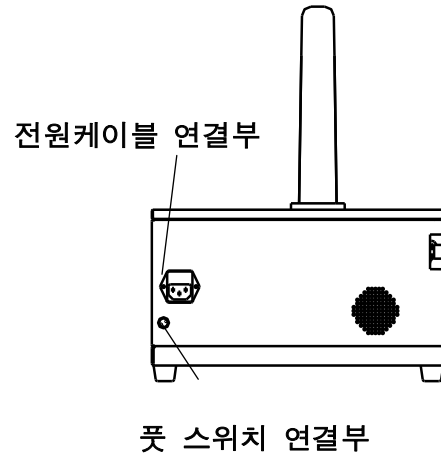
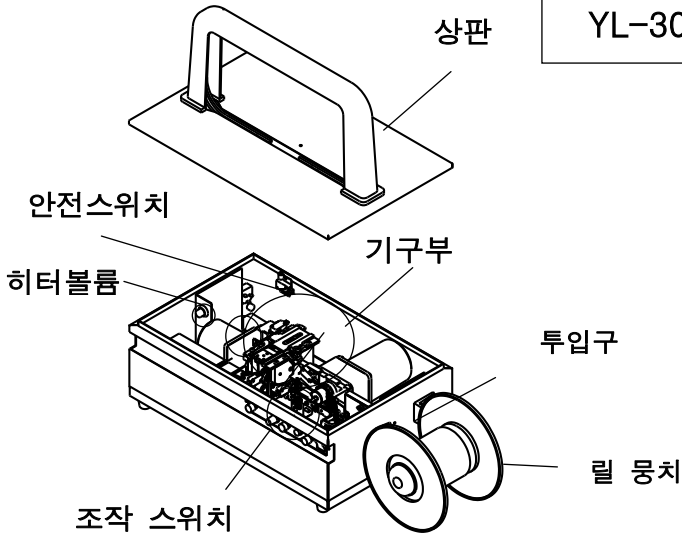

YL-303B

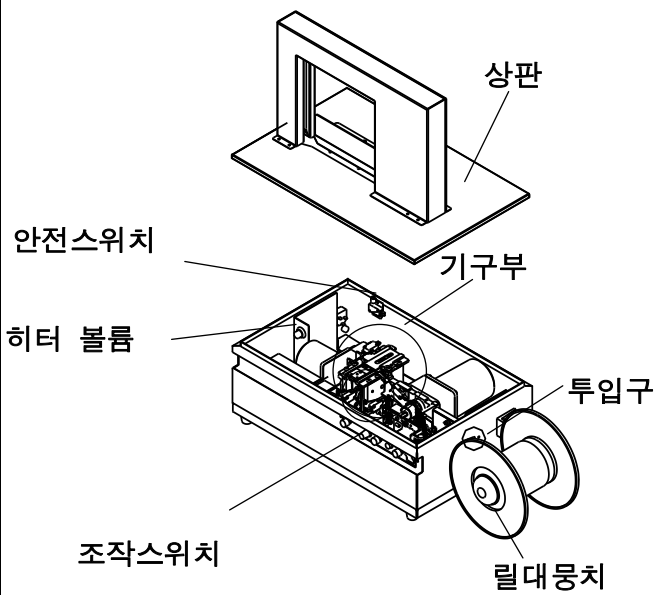

푸쉬 스위치

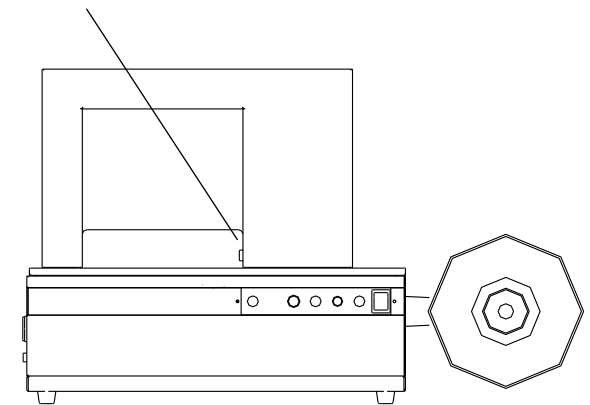

*지폐나 물건을 옆으로 밀어 푸시스위치를 누르면 자동으로 결속됩니다.

기구부의 주요 명칭

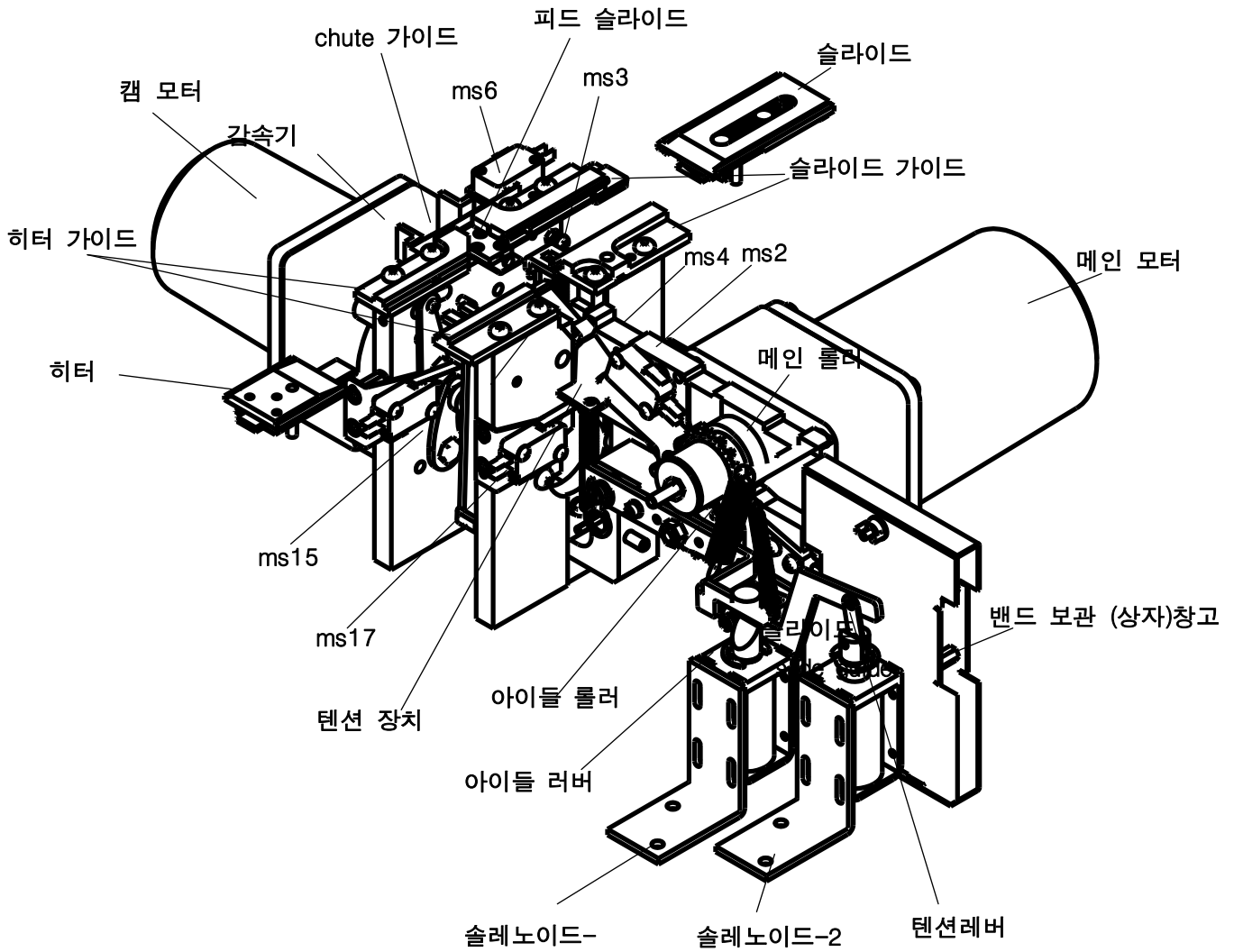

4 작동 방법

[GENERAL] 밴드를 장착하시고 포장물을 상판에 올려놓은 다음 시작 버튼을 누르면 자동으로 결속됩니다.

1.전원 켜 다음 히터를 예열 시킨다.(약 1 분정도)

2.피드 버튼을 누른 상태에서 밴드를 투입구에 천천히 밀어 넣어 주세요. 밴드가 삽입되면 레일을 따라 한 바퀴 돌아 멈추면 피드 버튼을 놓아 주세요.

3.결속할 포장물을 또는 돈다발을 상판 중앙에 올려놓은 다음 반드시 센서 부분을 가리게 놓아 주세요.

(센서:옵션) 지폐나 결속물을 옆으로 밀어 푸시 스위치를 누르면 자동으로 결속됩니다. (YL-303B)

4.시작 버튼을 누르면 포장물을 또는 돈다발을 결속 한 뒤 다시 밴드는 재 장착됩니다.

조작 버튼



*시작 버튼: 결속물을 묶을 때에 눌러 주십시오. 밴드가 결속물을 자동 결속한 후 밴드가 자동으로 공급 돼 다음 결속을 대기합니다

*텐션 볼륨: 사용자가 결속력을 조정 하는 버튼입니다.

*피드 버튼: 피드 버튼을 눌러주면서 밴드 투입구를 통하여 약 15 cm 정도 밴드를 삽입 하면 밴드는 자동적으로 레일을 통하여 장착되며, 장착된 상태에서 버튼을 놓아 주세요.

*리셋 버튼: 기계에 문제가 발생하면 밴드를 기계 밖으로 배출 한 뒤 리셋 버튼을 눌러 주십시오. 이러면 정상 작동 위치로 돌아갑니다. (밴드가 장착된 상태에서는 버튼이 작동되지 않으니 참고 하십시오.)

*릴리즈 버튼: 이 버튼은 파손된 밴드를 제거 하는데 사용됩니다. 밴드가 전진 중에 멈췄거나 밴드를 제거 하고자 할 때 눌러준 상태에서 밴드를 투입구를 통하여 빼주십시오.

*전원 스위치: 전원 스위치를 켜고 히터를 1 분간 예열을 시킨 후 사용 하십시오.

온도조절 방법

밴드가 잘 접착 되지 않을 때 히터 볼륨을 오른쪽으로 돌려서 적정 온도로 맞춰준다.(출력 전압:4.3~6.3V)

적정온도: 스위치 볼륨을 6~7 정도에 놓으시면 됩니다.

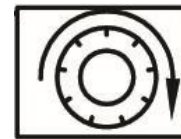

결속력 조절 방법

기계 앞에 있는 텐션 볼륨(Tension volume)을 좌, 우로 돌려 결속력을 조절한다.

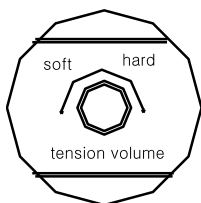

텐션 볼륨은 그 선택한 시간만큼 더 당기게 됩니다.

5 고장 해결 방법

| 상태 | 점검 및 시행조치 |
|--------------------------------|--|
| 1. 기계 작동이 안될 경우 | <p>*전원 코드가 빠져 있지 않은가 확인하십시오.(전원이 들어 왔는지 확인 해주십시오.)</p> <p>*사용전압이 맞는지 확인 하십시오.</p> <p>*안전 스위치가 작동 되는지 확인하십시오.(상판이 제대로 닫혀 있는지 확인하십시오.)</p> |
| 2. 시작 동작이 안될 경우 | <p>*센서를 가리고 있는지 확인하십시오. (센서 기능 있는 경우)</p> |
| 3. 밴드 투입이 잘 안될 경우 | <p>*밴드가 많이 휘어 있지 않은가 확인하십시오.</p> <p>*밴드 보관함에 가이드가 동작 되는지 확인 하십시오.(이물질 제거)</p> |
| 4. 밴드 결속이 약하다 | <p>*텐션 볼륨이 soft 로 되어 있는지 확인하십시오.</p> <p>*텐션 디바이스가 상하 작동이 되는지 확인하십시오.</p> <p>*롤러 부분을 메칠 알코올로 세척하여 주십시오.</p> |
| 5. 밴드가 제대로 장착되지 않는다 | <p>*밴드가 휘어 있지 않은가 확인하십시오.</p> <p>*reset 버튼을 눌러 초기화 상태로 만들어 주십시오.</p> <p>*슬라이드 및 피드 슬라이드 이물질 제거, 밴드가 레일을 돌았을 때 피드 슬라이드에 있는 공이핀의 유동을 확인 하십시오</p> |
| 6. 피드와 리셋이 동작이 안 되는 경우 | <p>*ms6, ms4 스위치를 점검</p> |
| 7. 밴드가 레일에 완전히 장착되지 않고 중간에 멈춘다 | <p>*릴대 뭉치 점검 (릴대 뭉치가 회전이 잘 되는지 확인하십시오.)</p> <p>*밴드 점검</p> |

6 청소와 유지보수

*아이들 롤러 및 메인 롤러 세척

스냅링을 분리한 후 아이들 롤러 분리 하신 다음 세척제 (메칠 알코올)를 사용하여 밴드 찌꺼기를 제거하여 주십시오.

*슬라이드 및 히터 세척

슬라이드 및 히터를 분리 한 후에 밴드 찌꺼기를 세척 하십시오.
이 때 히터가 뜨거울 수 있으니 주의 하십시오..

*팬부분도 청소를 해 주십시오.(연기가 많이 나올 때)

주의!!

기계를 수리하거나 세척 시에는 화상, 전기적 충격, 기계적 충격에 주의 하십시오.

유지 보수

*직사광선이나 비가 오는 곳은 피해 주십시오.

*환기가 안 되는 곳은 피해 주십시오.

*바닥이 수평이 안 되는 장소는 피해 주십시오.

*전원 플러그를 실내의 전용 콘센트에 접속하여 주십시오.

*전원 전압이 맞는지 확인하여 주십시오.

*주기적으로 청소를 해 주십시오

기계에 이상이 있어 조치를 하여도 안 될 경우에는 대리점이나 본사로
다음 사항들을 연락하여 주십시오.

1.고장 상태 2.기종명 3.제조번호 4.구입 년 월 일

TEL :031-734-2868 FAX :031-734-2869

7 사양

| | |
|--------|--|
| 속도 | 19 cycles/min |
| 아치 사이즈 | YL-303B : 240 (W) x 220 (H) mm |
| | YL-303H : 360 (W) × 180 (H) mm |
| | YL-303HII : 300 (W) × 220 (H) mm |
| 전압 | AC 110V, 220V 50/60Hz |
| 소비전력 | 250W |
| 히터 | Plate type |
| 밴드 사양 | 0.4t (w)8mm x 750m |
| | 0.4t (w)10mm x 500m |
| 기계 사이즈 | YL-303B : 765 (W) × 325 (D) × 480 (H) mm |
| | YL-300H : 765 (W) × 325 (D) × 406 (H) mm |
| | YL-300HII : 765 (W) × 325 (D) × 470 (H) mm |
| 기계 무게 | YL-303B : 27Kg |
| | YL-300H : 25Kg |
| | YL-300HII: 27Kg |

보 증

(주)바인텍은 사용자가 제품을 구입한 날로부터 결속기의 재질 및 작업상의 하자가 있을 시 아래의 보증조건에 따라서 12개월간 이러한 보증의 조건하에서 부품의 수리 및 교체를 해드립니다.

보증에 따른 서비스를 받기 위해서는 구입자는 구입 날짜를 확인 할 수 있는 구입 영수증 또는 기타 증빙자료를 제출하여야 합니다.

보증조건

정상적인 사용 및 합리적인 취급을 전제로 사용자의 메뉴얼 및 설치 지침에 따라서 제품을 사용 하였을 때에만 제품의 보증을 하여 줍니다.

유료 서비스

*고장이 아닌 경우 서비스를 요청하시면 요금을 받게 되므로 반드시 사용설명서를 읽어 주십시오.

*소비자 과실로 고장인 경우

- 소비자 취급 부주의 또는 함부로 개조 및 수리를 하여 고장 발생시
- (주)바인텍에서 미 지정한 부품 사용으로 고장 발생시
- 천재지변에 의한 고장 발생시나 소모품의 수명이 다한 경우

| | | | |
|-------|--|------------|--|
| 모델 | | 적용밴드 | |
| 구입년월일 | | Serial No. | |
| 구입처 | | | |

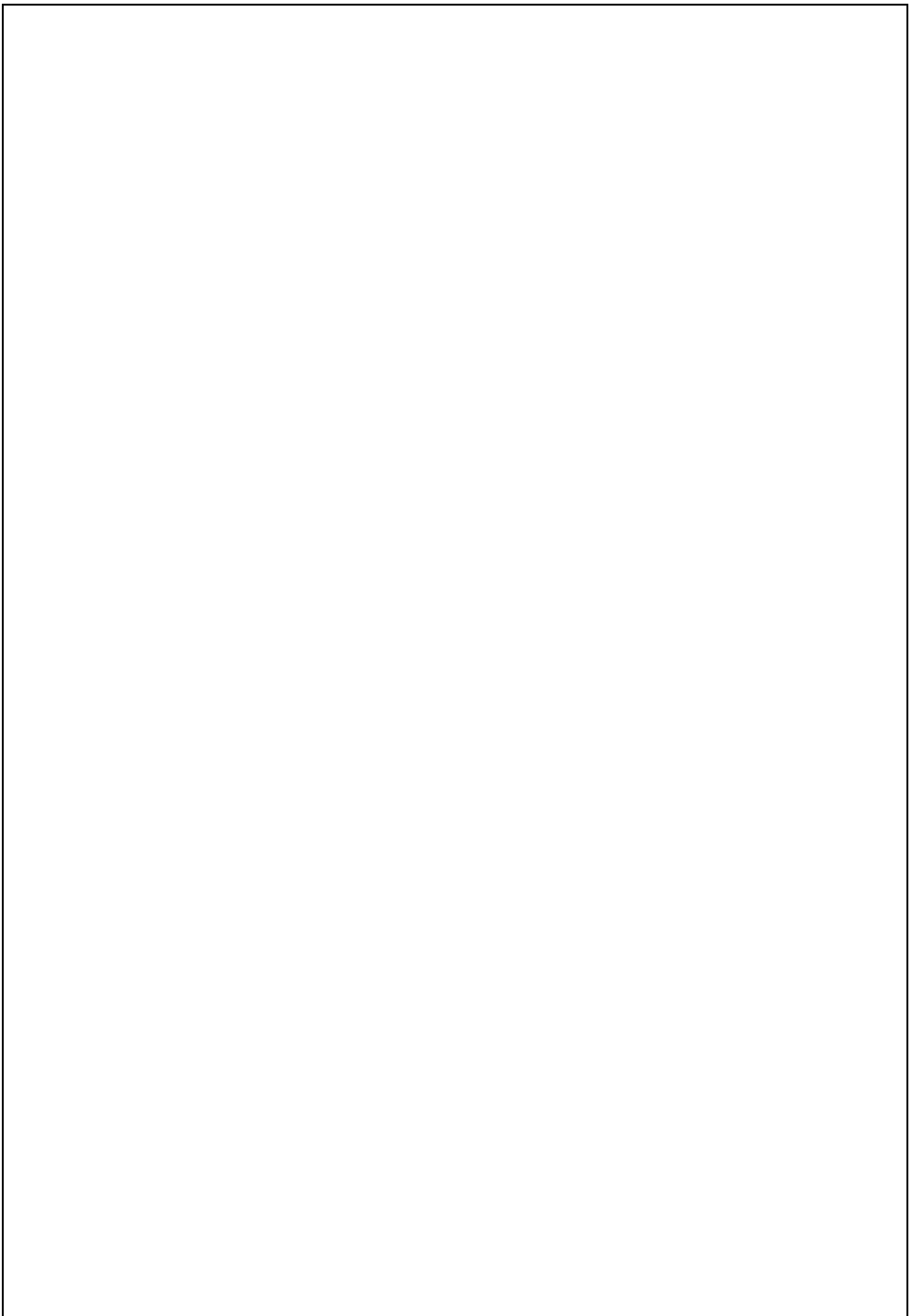



우: 13202 경기도 성남시 중원구 사기막골로 177,
1018~1019

TEL : 031-734-2868 FAX : 031-734-2869

E-mail : bindtec@naver.com <http://www.bindtec.kr>