

# YL-300PB

## 자동 잉크젯 프린트 결속기

사용자설명서

**BIND**Tec



# Contents

1. 안전 설명서
2. 제품 소개 및 부속품
3. 각 부의 명칭과 프린트 내용 설정방법
4. 띠지 장착 방법
5. 온도 조절 방법
6. 길이 조절 방법
7. 지폐 결속과 프린트
8. 잉크 카트리지 교환 방법
9. 확인 사항
10. 제품 사양

품질 보증서

# 1

## 안전 설명서



### 고객의 안전을 위해

기계작동을 하기 전에 사용설명서를 주의 깊게 읽어주시기 바랍니다.



### 관리 요구사항

1. 전원이 제대로 공급되고 있는지 확인하십시오. 전압변동 폭은 최대한 적어야 합니다.
2. 고온, 다습하거나 평편하지 않은 장소에 기계를 설치하여 작동하지 마십시오. 위와 같은 환경에서 기계 작동 시 띠지가 잦(띠지가 롤러에 감기는 현상)이나 오작동이 발생할 수 있습니다.
3. 기계를 자주 청소하십시오. 특히 센서부분과 롤러부분을 상처가 나지 않도록 닦아 주십시오
4. 사용자 임의의 개조, 분해 시 당사는 A/S를 책임지지 않습니다.
5. 기계 작동 중이거나 전원을 차단하고 10분 이내에는 히터부분이나 기계 안쪽을 만지지 마십시오. 다칠 위험이 있습니다.
6. 기계사용 후 전원은 반드시 꺼주십시오.

## 2

## 제품 소개 및 부속품

### 자동 프린트 결속기(YL-300PB)

#### \*멀티 시스템

- 100장 지폐를 결속과 동시에 프린트.
- 프린트내용은 관리자의 스마트폰에서 WIFI를 이용하여 입력.
- 은행명, 지점명, 작업자, 년, 월, 일, 시, 분, 결속 횟수 등을 입력.
- 잉크젯 프린팅 방식을 사용.
- 종이띠지에 1줄 또는 2줄의 정보를 프린트 할 수 있음.
- 관리자는 비밀번호를 설정할 수 있음

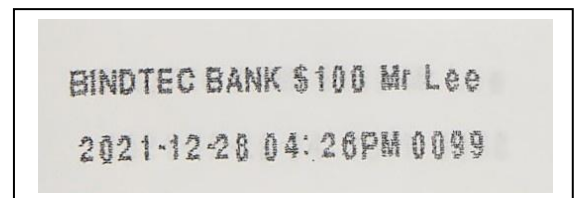

#### 부속품

- \*매뉴얼 .....1pcs
- \*잉크 카트리지..... 2pcs
- \*종이 띠지 .....1roll
- \*케이블 .....1pcs

### 3

## 각 부의 명칭과 프린트 내용 설정 방법

### [ 결속 부 ]

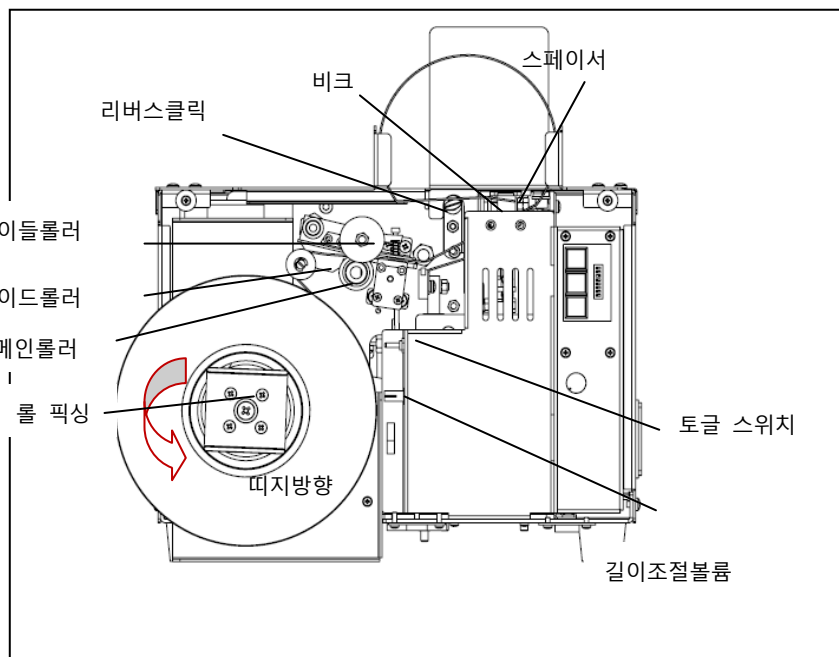
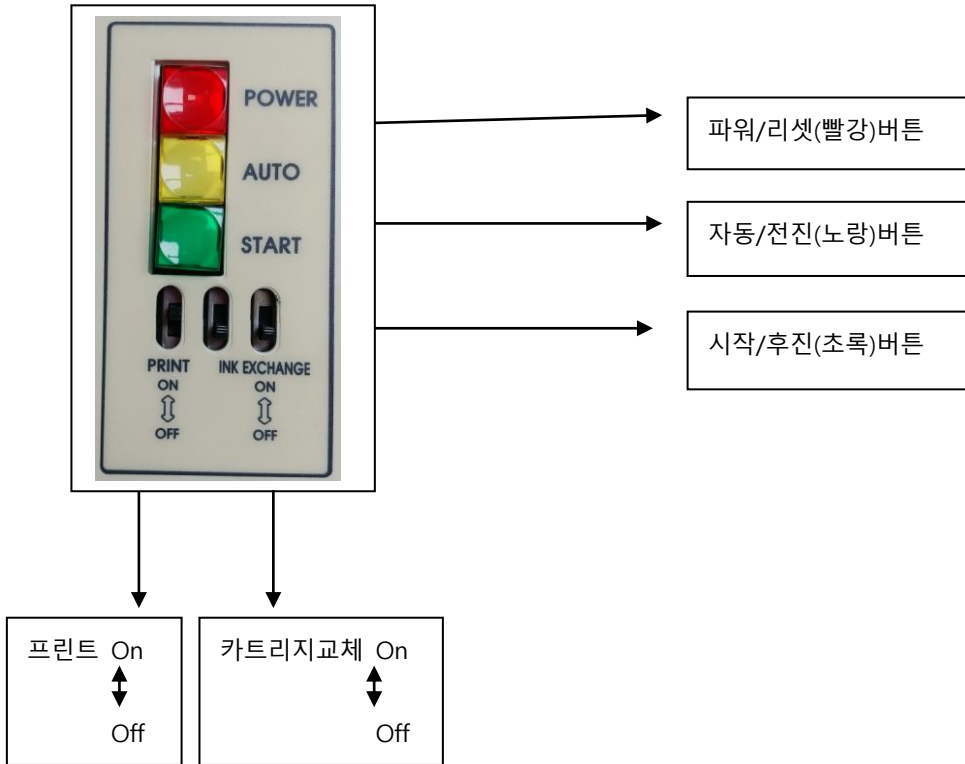

## [ 프린트 부 ]

아래 방법에 따라 원하는 내용을 입력 하시기 바랍니다.

### ◆ 스마트 기기에 연결하기

1. 스마트 기기 설정에서 Bintec YL-300PB-xxxxxx선택하고 비밀번호 창이 나오면 12345678을 입력하여 연결합니다.

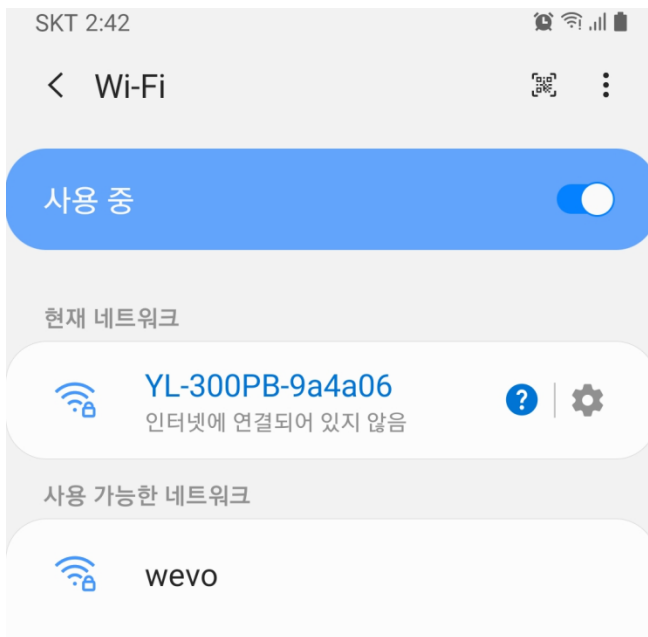

2. 인터넷(크롬 등)을 띄우고 주소창에 192.168.4.1 을 입력하면 아래와 같은 화면이 나타납니다.

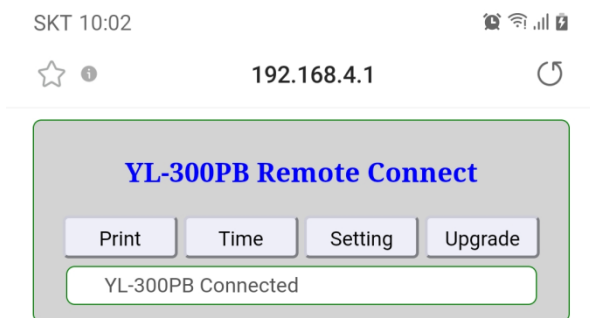

◆ 프린트할 내용 설정하기

Print 버튼을 누르면 아래와 같은 화면이 나타납니다.

1. 원하는 Date/Time Format을 선택합니다.
2. 프린트할 내용을 User Input1, 2에 기입합니다.
3. 첫 번째 라인에 프린트할 내용을 선택합니다.
4. 두 번째 라인에 프린트할 내용을 선택합니다.
5. Upload 버튼을 눌러 데이터를 저장합니다,

예시) Data Format 4번째 선택, Time Format 3번째 선택, User Input1 에 "Bindtec" 기입, User Input2 에 "Kim" 기입, Line1 에 1번째 선택, Line2에 3번째 선택한 후에 Upload 버튼을 누르고 세트를 동작시키면 아래와 같이 프린팅 됩니다.

==> **Bindtec**

**Kim 2021.11.29 13:49 0001**

◆ 프린트 시간 설정하기



Print 버튼을 누르면 아래와 같은 화면이 나타납니다.

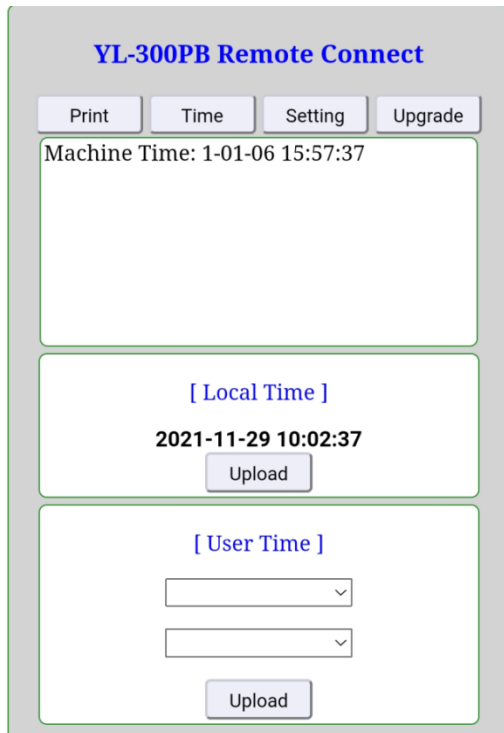

시간은 아래의 두 가지 방법으로 저장할 수 있습니다.

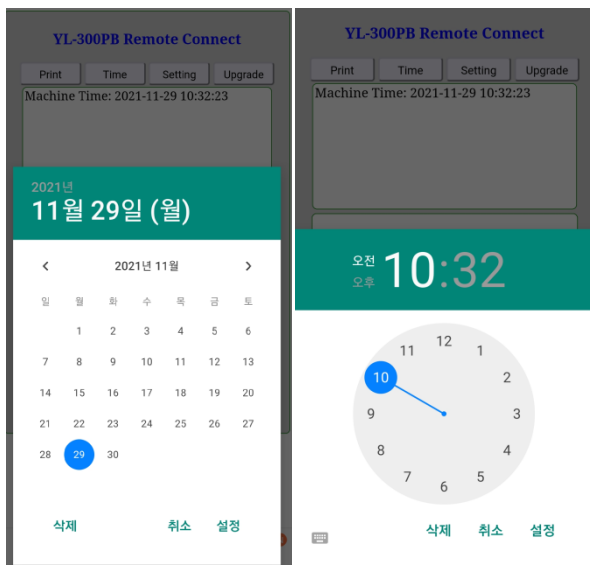

1. Local Time의 Upload 버튼을 누르면 스마트기기의 시간 그대로 세트의 시간으로 저장됩니다.
2. User Time의 선택 버튼으로 날짜와 시간을 선택한 후에 Upload 버튼을 누르면 그 시간으로 세트에 저장됩니다.

◆ 프린트 세팅값 설정하기

Setting 버튼을 누르면 아래와 같은 화면이 나타납니다.

On  Off', 'Font Type:  1  2  3', an 'Upload' button, and 'Battery Voltage : 2.85'. Below this is a '[ Password change ]' section with 'Password:  On  Off (4~8 Numbers and alphabets)', 'New password' and 'Confirm password' input fields, and a 'Sign up' button. To the right, a separate box titled '< YL-300PB >' shows 'Password:' with an input field, a 'Login' button, and a blue message 'Password changed successfully!'."/>

1. Current Count는 프린트한 회수를 나타냅니다. Count Text Box에 원하는 값을 기입한 후에 Reset 버튼을 누르면 그 값으로 초기화 시킬 수 있습니다.
2. Current Position은 프린트의 시작 위치를 나타냅니다. Target Position Text Box에 원하는 값을 기입한 후에 Reset 버튼을 누르면 그 값으로 초기화 시킬 수 있습니다. 값이 커질 수록 프린트 시작 위치가 오른쪽으로 이동합니다.
3. Font Type에서 글자크기를 선택할 수 있습니다.( 3번이 가장 큰 글자)
4. Battery Voltage 로 코인배터리의 전압을 확인할 수 있습니다. 1.8V 이하가 되면 배터리를 교체해야 합니다. (코인배터리가 없을 경우 또는 전압이 낮을 경우 세트의 전원을 끄면 시간 데이터가 없어집니다)
5. Password를 On 한 후에 Password를 저장하면 비밀번호 입력창이 표시 됩니다. 이 경우에 비밀번호를 잊지 않도록 주의해야 합니다. 비밀번호 잊을 경우 Bindtec에 문의하시기 바랍니다.

# 4

## 띠지 장착 방법

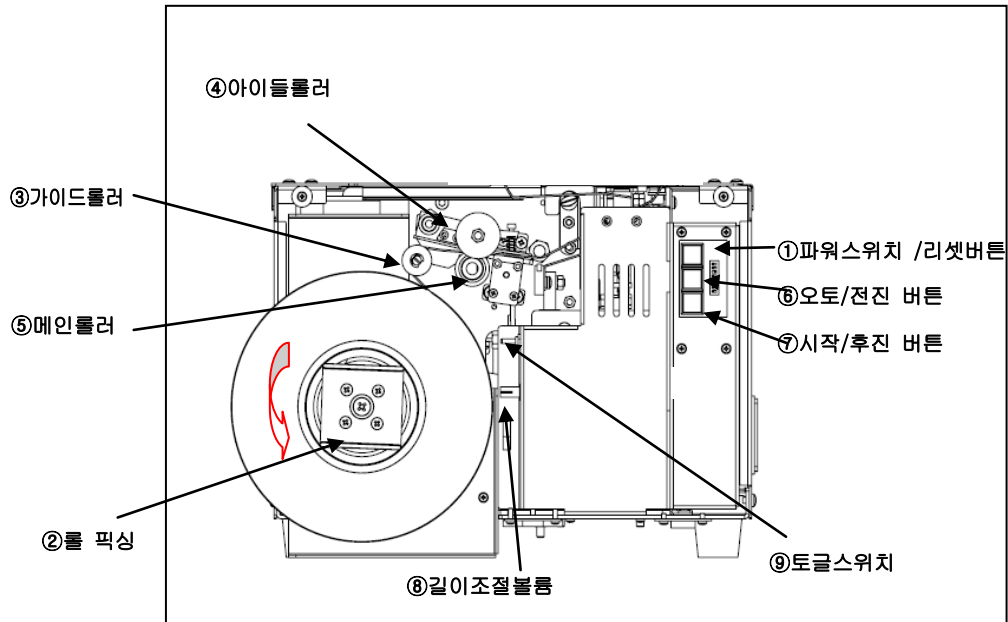

1. 전면 케이스를 열고 전원을 ON하면 ⑨토글스위치에 의해 띠지 장착모드와 결속모드로 전환 할 수 있습니다. ⑨토글스위치가 위쪽으로 되어 있다면 띠지 장착모드입니다. 띠지가 장착모드에 있다면 ①파워/리셋버튼의 램프가 ON될 것입니다. 띠지를 ②롤 픽싱에 끼워 넣습니다. 이 때 띠지가 풀리는 방향이 시계반대 방향으로 되어 있는지 확인합니다.
2. 띠지의 끝을 잡고 ③가이드롤러를 거쳐 ④아이들롤러와 ⑤메인롤러 사이에 띠지를 끼우고 ⑥오토/전진버튼을 누르면 롤러가 회전하여 띠지를 전진시킬 것입니다. 이 때 띠지를 그림과 같이 투입 시킵니다.
3. 띠지가 너무 많이 투입되었거나 동작 중 잦 (띠지가 롤러에 감기는 현상)이 발생하였을 경우, ⑦시작/후진버튼을 누르면 롤러가 역회전 하여 띠지를 제거 할 수 있습니다.
4. ⑧길이조절볼륨으로 적당한 재 투입 길이를 조정합니다.
5. ⑨토글스위치를 아래쪽으로 전환하면 결속모드로 자동 전환되고 히터가 가열 됩니다. 처음에는 ⑦시작/후진버튼이 ON이 될 것이고, ⑥오토/전진버튼이 ON이 될 것입니다. 마지막으로 ①파워/리셋버튼이 깜빡이면 현재온도가 설정 값에 도달한 것이므로, ①파워/리셋버튼을 누르면 투입한 띠지를 잘라내고 새 띠지가 장착될 것입니다

6. 띠지 장착을 실패하거나 동작 중 다시 장착하려는 경우에는 ①파워/리셋버튼을 2초 이상 누르면 현재 장착되어 있는 띠지를 잘라내고 새로운 띠지가 장착 될 것입니다.

## 5 온도 조절 방법

주위 환경과 띠지의 재질에 따라서 댁스위치를 조작하여 히터온도를 최적의 상태로 맞춰야 합니다. 이러한 조작을 위해 전면케이스를 열고, 해당 온도의 댁스위치를 'ON' 위치에 맞추십시오

[조작 예]

NO.3번 스위치만 ON하면 히터의 온도가 160°C로 가열이 됩니다.

**주의!** 댁스위치 2개 이상이 ON 되면 적절한 온도가 나오지 않음에 주의 하시기 바랍니다.

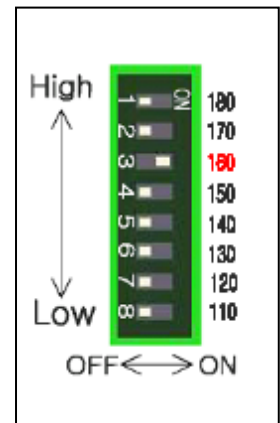

## 6 띠지 길이 조절 방법

길이 조절 볼륨을 이용해서 띠지 길이를 조절 할 수 있습니다.

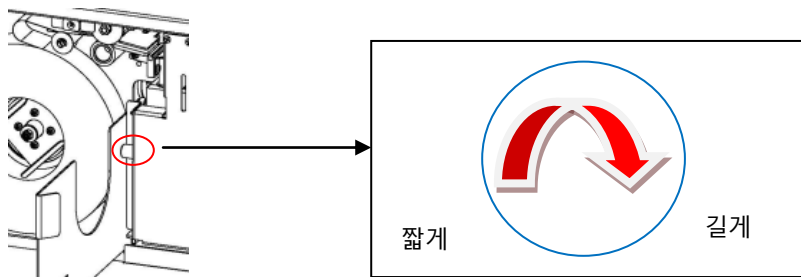

## [준비과정]

1. 파워케이블을 파워 플러그 소켓에 삽입합니다.
2. 전원스위치를ON합니다.
3. 띠지 장착 법에 따라 띠지를 장착합니다.
4. 토글스위치를 아래로 보내 결속모드로 전환합니다.
5. 파워(빨강)버튼이 깜빡이고 시작(초록)버튼이 동시에 켜지면 파워버튼을 눌러 줍니다

**주의!** 띠지 장착 시 **띠지 방향**을 반드시 확인하시고, 띠지가 본체에 확실히 장착되었는지 확인 하십시오.

## [수동모드]

1. 띠지 장착이 끝나면 수동모드가 됩니다.
2. 지폐100장을 장착된 띠지 사이에 올려놓으십시오.  
(오토 센서에 물품이 감지가 되면 **시작버튼**이 깜빡일 것입니다.)
3. 프린트 스위치를 On하고 시작버튼을 눌러 결속이 되면 동시에 프린터기가 내려와 프린트를 하고 제자리로 가는 동안 띠지가 동시에 잘려지게 됩니다.  
결속과 프린트 후 다음 작업에 필요한 띠지가 다시 장착 되고 결속동작과 프린트 동작 이러한 원리로 연속적으로 계속됩니다

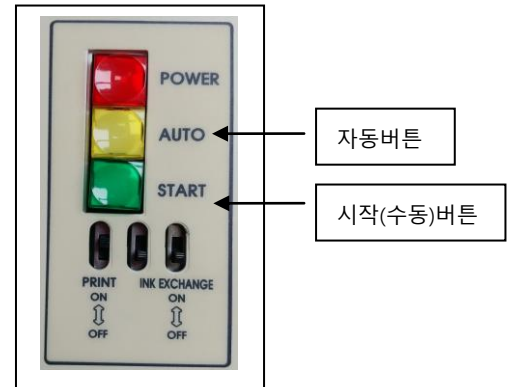

\*수동모드에서 자동모드로 전환 하고자 할 경우 자동버튼을 눌러 줍니다.

## [자동모드]

1. 프린트 스위치를 On하고 자동버튼을 누르면 자동버튼 램프가 켜지고 자동모드로 전환됩니다.
  2. 띠지가 완전히 장착 되어있는 상태에서 지폐100장을 장착된 띠지 사이에 올려놓습니다.
  3. 센서에 물품이 감지되면 자동적으로 결속과 프린트를 진행합니다.
- \*자동모드에서는 시작버튼을 누르지 않아도 자동으로 결속되며 수동으로 전환 하고자 할 경우 자동버튼을 눌러 주면 됩니다,

## 8

## 잉크 카트리지와 배터리 교체 방법

### [카트리지 교체]

아래 순서대로 진행 합니다.

- 1.제품에 전원을 켜 후 카트리지 교체 스위치를 위(On)로 올리면 카트리지를 교체하기 좋은 위치로 이동합니다. (우측의 카트리지가 위 줄을 인쇄하고 좌측이 아랫줄을 인쇄합니다.)
- 2.전원을 끄고 교체할 카트리지의 상측을 당겨 제거합니다.
- 3.새 카트리지의 하측을 먼저 걸친 후에 상측을 톱 소리가 나도록 밀어 장착합니다.
4. 카트리지 교체 스위치를 아래(Off)로 내리고 전원을 켜면 카트리지는 원위치로 복귀합니다.

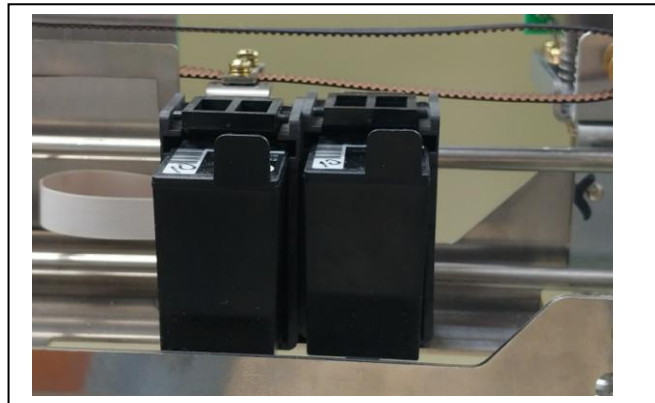
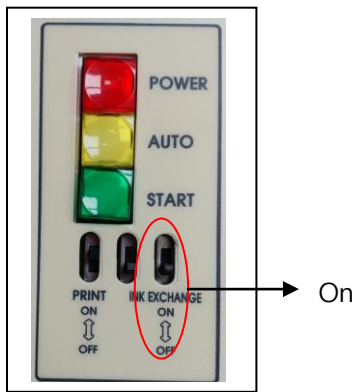

### [배터리 교체]

\*전원을 끄고 제품의 뒤쪽 상단의 도어를 연 후에 CR2032 코인배터리를 당겨 제거합니다.

\*새 배터리를 배터리 소켓에 장착합니다.

**주의!** 반드시 배터리의 플러스 (+) 면이 **상단**을 향하도록 장착하도록 합니다.

\*전원을 켜고 시간을 재설정합니다.

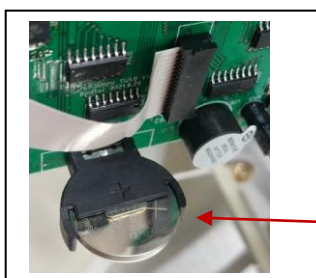

CR2032 코인배터리

## 9

## 확인 사항

기계가 동작되지 않거나 작동이 원활하지 않다면 아래의 사항을 확인합니다.

- 1) 전원을 ON했을 때 파워/리셋버튼(빨강)과 시작/후진버튼(초록)이 켜졌는지 확인 합니다.
- 2) 파워/리셋버튼(빨강)만 켜져 깜빡이고 있다면 전면 케이스를 열고 토글 스위치의 위치를 아래쪽으로 내려 주시기 바랍니다. (토글스위치가 위쪽에 있다면 띠지 장착모드로 빨강버튼만 깜빡임)
- 3) 물체를 올려 놓지 않았는데 시작버튼(초록)이 깜빡이고 있는 경우는 오토센서의 위치가 잘 맞지 않는 경우 이므로 케이스를 센서 위치에 잘 놓이도록 맞춰 줍니다.
- 4) 띠지가 안 붙는 경우는 띠지를 끼운 방향이 맞는 지 또는 띠지가 통과하는 위치에 제대로 장착되었는지 재 피딩하여 확인 합니다.
- 5) 띠지가 잘려지지 않는다면 커터가 수명을 다했으므로 AS신청 합니다.
- 6) 프린트가 되지 않는다면 잉크 카트리지를 교체 해 줍니다.

**\*결속모드에서 기계의 뚜껑을 열어야 하는 경우에는 버튼을 반드시 수동모드로 조정하여야 합니다.**

## 10

## 제품 사양

속도	18 cycles/minute
결속 사이즈	135 (w) x 100(H) mm
입력전원	AC 110,220V /50,60Hz 1.6A
소비전력	150W
히터	Plate type
띠지 폭	paper 30,40mm
제품 크기	410 (W) × 320 (D) × 500 (H) mm
제품 무게	24kg



## 품질보증서

(주) 바인텍은 사용자가 제품을 구입한 날로부터 결속기의 재질 및 작업상의 하자가 있을 시 아래의 보증조건에 따라서 12개월간 이러한 보증 조건 하에서 부품의 수리 및 교체를 해 드립니다..

보증에 따른 서비스를 받기 위해서 구입자는 구입 날짜를 확인 할 수 있는 구입 영수증 또는 기타 증빙자료를 제출 하여야 합니다.

### 보증조건

정상적인 사용 및 합리적인 취급을 전제로 사용자의 매뉴얼 및 지침에 따라서 제품을 사용 하였을 때에만 보증을 해 드립니다.

### 유료 서비스

- 고장이 아닌 경우 서비스를 요청하시면 요금을 받게 되므로 반드시 사용 설명서를 읽어 주십시오
- 소비자의 과실로 고장인 경우
  - 소비자 취급 부주의 또는 허가 없이 개조 및 수리를 하여 고장 발생 시
  - (주) 바인텍에서 미 지정한 부품 사용으로 고장 발생시
  - 천재지변에 의한 고장 발생 시나 소모품의 수명이 다한 경우

모 델		적용밴드	
구입년월일		Serial NO.	
구입처			







경기도 성남시 중원구 사기막골로 177  
1018~19(상대원동,금강하이테크밸리)  
Tel :031-734-2868 / Fax : 031-734-2869  
E-mail : [bindtec@naver.com](mailto:bindtec@naver.com)  
<http://www.bindtec.kr>